

1 空闲

2 空闲

3 空闲

4 空闲

X: 0.0
Z: 0.0
C: 0.0
P: 1600.0
K: 0.0
W: 3.500

Front

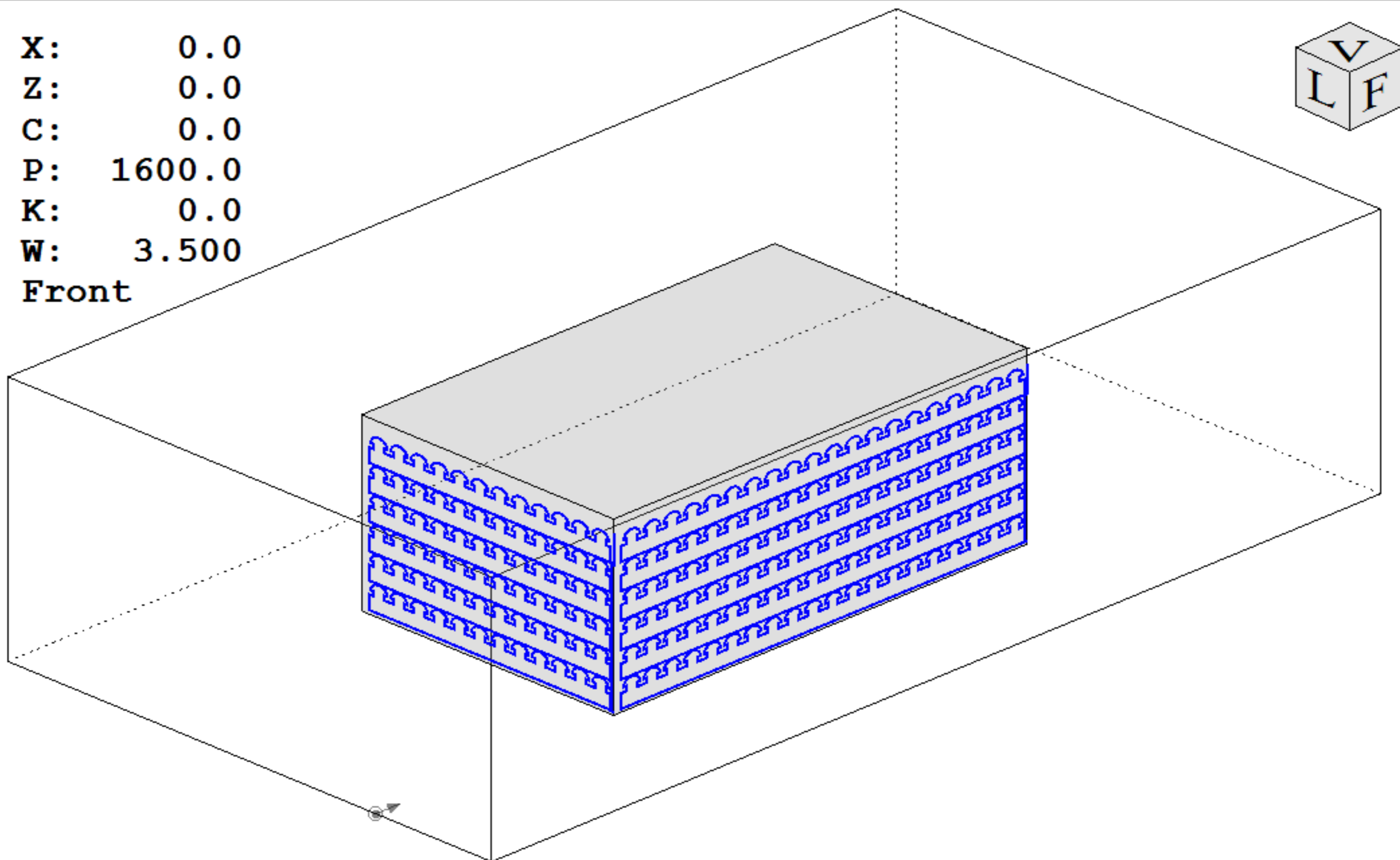

速度: 2400 mm/min

Err 报警清除 重置 初始化

换刀 主轴启停

刀架位1 刀架位2 刀架位3 刀架位4

上料 Z+ 下料 压架+

X- 扩展移动 X+

Z- 压架-

磨刀 紧刀 松刀 转平台

暂停 停止

向左 Rect_1 Rect_0 Rect_0 58 向右

打样定位 执行